



SYNTHESA[®]
GRUPPE

DISBOSEAL[®]

Fugendicht- & Klebstoffe - Bauteile verbinden und Fugen perfekt abdichten



INHALT

3

Das Sortiment von
DisboSEAL®

6

DisboSEAL® im Überblick

8

Dichtstoffe
DisboSEAL® 225 und 226

9

Dichtstoffe
DisboSEAL® 271 und 282

10

Dichtstoff DisboSEAL® 285 und
Klebstoff DisboSEAL® 292

11

Zubehör
DisboSEAL® 260 und 261

12

Zubehör
DisboSEAL® 265 und 269

14

Allgemeine Hinweise zur
Verarbeitung von DisboSEAL®





Alles, was Sie zum Abdichten von Fugen brauchen: das **DisboSEAL®** Sortiment von DISBON

Die Abdichtung der Fugen mit den bewegungsausgleichenden Dichtstoffen dient der Werterhaltung von Bauwerken und Bauteilen sowie dem Schutz gegen äußere Einflüsse.

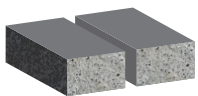

Die Bauteilfuge

Fuge zwischen Bauteilen mit gleichem Material

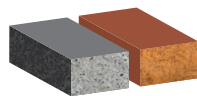

Die Anschlussfuge

Fuge zwischen Bauteilen aus unterschiedlichen Materialien oder zwischen Bauteilen und Einbauten

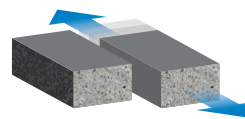

Die Bewegungs- oder Dehnungsfuge

Fugen zwischen Gebäudeteilen bzw. einzelnen Konstruktionsteilen, welche Bewegungen zulassen und Spannungen abbauen

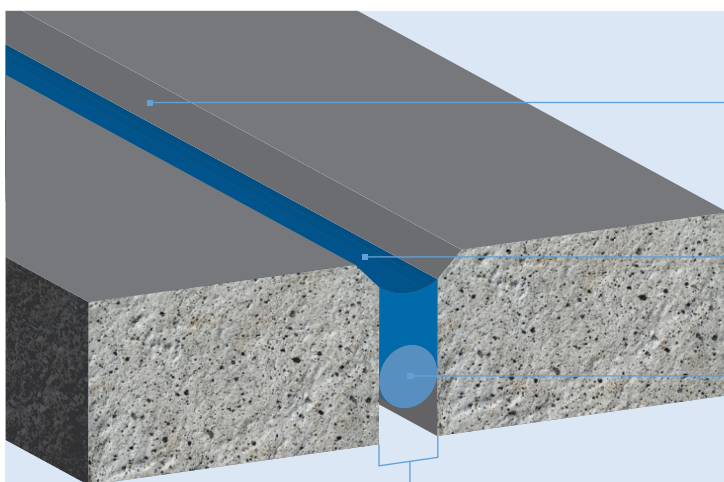

- 1 Die Fase:**
Eine abgeschrägte Bauteilkante (bei Bauteilfugen vorgeschrieben), um Unterwanderung durch Wasser zu verhindern.
- 2 Der Dichtstoff:**
Pastöses Material in Schlauchbeuteln oder Kartuschen, welches eingepresst wird.
- 3 Das Hinterfüllmaterial:**
Begrenzt die Dicke des Dichtstoffes in der Fuge. Meist werden geschlossenzellige PE-Schnüre eingesetzt.
- 4 Die Fugenbreite:**
Gibt die Breite der Fuge (Haftfläche) an.

Mindestfugenbreiten:

Die verschiedenen Fugenarten und die dazugehörigen Fugendimensionierungen sind in den einzelnen, themenbezogenen IVD-Merkblättern bzw. für Hochbaufugen in der DIN 18540 geregelt.

Die wichtigsten IVD-Merkblätter:

- IVD-Merkblatt #1: Bodenfugen
- IVD-Merkblatt #3-1: Sanitärbereich/Feuchträume
- IVD-Merkblatt #9: Anschlussfuge Fenster und Außentüren
- IVD-Merkblatt #10/12: Glasabdichtung am Holzfenster
- IVD-Merkblatt #23: Fugen und Anschlüsse an Natursteine
- IVD-Merkblatt #27/28: Fassadenfugen
- IVD-Merkblatt #30: Montageklebstoffe für Klebungen und Abdichtungen
- IVD-Merkblatt #31: Sanierung von Fugenabdichtungen im Hochbau
- IVD-Merkblatt #35: Dichten und Kleben am Bau

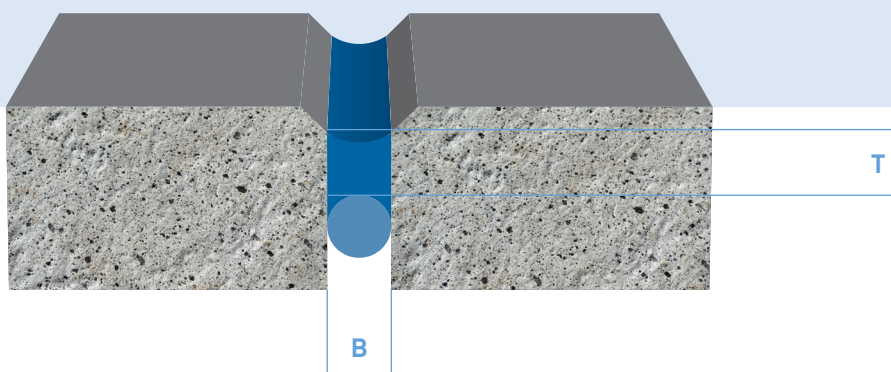

Die Fugendimensionierung ist abhängig von Baustoff, Temperatur, Bewegungen, Fugenlänge und Fugenabständen.

Faustregel für die richtige Dimensionierung der Fuge:

Verhältnis Breite (B) zu Tiefe (T):

Fugenbreite < 10 mm > B : T = 1 : 1

Fugenbreite > 10 mm > B : T = 2 : 1



Bewegungsarten bei Fugen:

Fugen müssen unterschiedliche Bewegungen aufnehmen können.

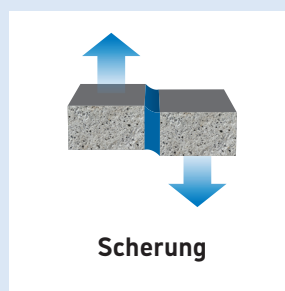
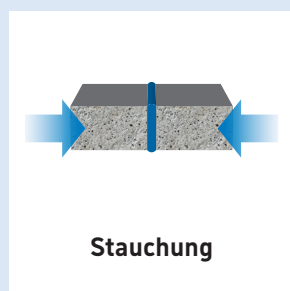
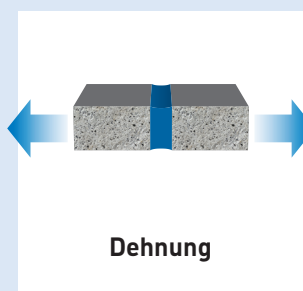

Eine Dreiflankenhaftung muss daher unbedingt vermieden werden. Hier kommen Rundschnüre als Begrenzungsmaterial zum Einsatz. Das Hinterfüllmaterial soll eine gleichmäßige, möglichst konvexe Begrenzung der Fugentiefe sicherstellen. Rundschnüre müssen geschlossenzellig, mit dem Dichtstoff verträglich sein und nicht saugend. Einbau im komprimierten Zustand, um ausreichend Widerstand beim Einbringen und Glätten des Dichtstoffes sicherzustellen. Deshalb sollte der Fugendurchmesser um ein Viertel bis ein Drittel größer sein als die vorhandene Fugenbreite. Wird fälschlicherweise eine Dreiflankenhaftung ausgeführt, kann es zu Rissen im Fugendichtstoff kommen.

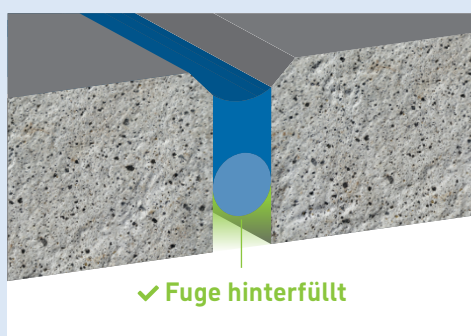

RICHTIG

Die Rückseite der Fugenflanke wurde in diesem Beispiel wegen der jeweiligen Fugentiefe mit einem geschlossenzelligen PE-Band hinterfüllt. Der Dichtstoff kann dadurch ungehindert Dehn- und Stauchbewegungen aufnehmen.

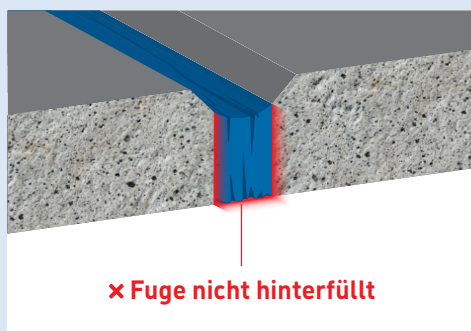

FALSCH

Keine Hinterfüllung. Der Dichtstoff haftet an drei Fugenflächen. Die Bewegungsmöglichkeit des Dichtstoffes ist eingeschränkt. Auftretende Dehnungen etc. können nicht aufgenommen werden, das Material reißt.

DisboSEAL® im Überblick

DisboSEAL® Dicht- und Klebstoffe werden nach unterschiedlicher chemischer Basis eingeteilt:

Acryle

Plastoelastische Acryl-Dispersionen, optimal für Anschlussfugen mit geringer Bewegungsaufnahme im Trockenbau sowie für Außenbereiche ohne permanente Feuchtigkeitsbelastung. Acryle sind anstrichverträglich, neigen zu hohem Schwund und schlechter Chemikalienbeständigkeit.

Hybride

Silanmodifizierte Polymere für den Hoch- und Tiefbau. Ergeben UV-stabile Kleb- und Dichtstoffe mit hohem Haftungsspektrum, meist ohne Primer. Hybride sind anstrichverträglich, eignen sich im gesamten Baubereich für Anschluss- und Dehnungsfugen sowohl innen als auch außen.

Silikone

Werden überwiegend im Fenster- und Anschlussfugenbereich an Fenster und Fassade eingesetzt. Gute UV- und Witterungsstabilität, hohes Rückstellvermögen.



	DisboSEAL® 225 PROFI ACRYL	DisboSEAL® 226 RISS FÜLLER
Bindemittel-Basis >	Acryl	Acryl
Anwendungsgebiet	Klassisches Acryl für Fugen und Anschlüsse mit geringer Bewegung	Acryl-Dichtstoff für die Ausbesserungen von Beschädigungen, z. B. an Struktur- und Reibeputzen
Anwendung innen/außen		
Außen		
Innen		
Anwendung Fenster		
Mauerwerk 1-schalig		
WDV		
Holzrahmen		
Mauerwerk 2-schalig		
Anwendung Fassade		
Glas		
Metall		
Naturstein		
Klinker		
Beton		
Mischfassade		
Anwendung Innenausbau		
Boden		
Trockenausbau		
Sanitär		
Spezialanwendung		
Sonstige Anwendungen		
Holz, Holzwerkstoffe		
PVC, PMMA, Polyester		
Holzleisten		
EPS-Wärmedämmplatten		
Technische Daten		
Anstrichverträglichkeit		
Überstreichbarkeit		
Zulässige Gesamtverformung	7,5 %	10 %
Temperaturbeständigkeit	-25 °C bis 80 °C	-25 °C bis 80 °C
Shore-A-Härte (DIN 53505)	30	30
Hautbildungszeit*	ca. 15 Minuten	ca. 10 Minuten
Durchhärtung*		
Zertifikate	AgBB, EC1+, CE	CE
Lieferform		
Gebindegrößen und Farbtöne	300 ml weiß, schwarz, grau 600 ml weiß	310 ml weiß
Überkarton	20x 300 ml 20x 600 ml inkl. 8 Spitzen	20x 310 ml
Primer-Empfehlung		
Saugende Untergründe		
Nichtsaugende Untergründe		

*bei 23 °C/50 % RLF

Dichtstoffe			Klebstoffe
DisboSEAL® 271 ANSCHLUSS FUGE Silikon neutralvernetzend	DisboSEAL® 282 HOCHBAU FUGE Hybrid	DisboSEAL® 285 BODEN FUGE Hybrid	DisboSEAL® 292 MONTAGE KLEBER Hybrid
für Anschlussfugen und Bewegungsfugen sowie Nassverglasung	zur elastischen Abdichtung von Hochbaufugen nach DIN 18540	zum elastischen Abdichten von begeh- und befahrbaren Bodenflächen	zum spannungsausgleichenden Kleben bei geforderter hoher Anfangshaftung
25%	25%	25%	
-60 °C bis 180 °C	-40 °C bis 90 °C	-40 °C bis 90 °C	-40 °C bis 90 °C kurzfristig 150 °C
25	20	34	55
ca. 5 – 10 Minuten	ca. 30 Minuten	ca. 40 Minuten	ca. 20 Minuten
ca. 2,5 mm/24 Std.	ca. 2,8 mm/24 Std.	ca. 3 mm/24 Std.	ca. 3,5 mm/24 Std.
EC1, CE, RAL-zertifiziert, A+	EC1+, CE, A+	EC1+, CE	EC1+, A+
310 ml altweiß, grau	310 ml weiß, betongrau, lichtgrau 600 ml weiß, betongrau, lichtgrau	310 ml kieselgrau, betongrau 600 ml kieselgrau, betongrau	310 ml weiß
12x 310 ml	12x 310 ml 20x 600 ml inkl. 8 Spitzen	12x 310 ml 20x 600 ml inkl. 8 Spitzen	12x 310 ml
DisboSEAL® 260	DisboSEAL® 260	DisboSEAL® 260	DisboSEAL® 260
DisboSEAL® 261	DisboSEAL® 261	DisboSEAL® 261	DisboSEAL® 261

DisboSEAL® 225 PROFI ACRYL

Acrylatdispersion für die Abdichtung von Fugen und Anschlüssen an Tür- und Fensterrahmen, Fensterbänken, Einbaumöbeln, Leichtbauwänden und Verkleidungen. Auch für Risse und Fugen in Porenbeton, Stein, Putz und Holz geeignet.



Produkteigenschaften:

- Überstreich- und überputzbar
- UV- und witterungsbeständig

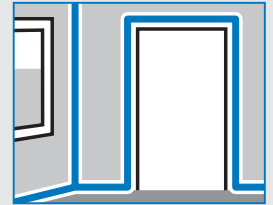

Produktdaten

Lieferform	300-ml-Kartusche, 20x 300 ml im Überkarton 600-ml-Schlauchbeutel, 20x 600-ml-Schlauchbeutel im Überkarton
Farbtöne	300 ml ● weiß, ● schwarz, ● grau 600 ml ● weiß

Technische Daten

Materialbasis	Acrylatdispersion
Shore Härte	ca. 30
Hautbildung	ca. 15 min
Zulässige Gesamtverformung	7,5%

DisboSEAL® 226 RISS FÜLLER

Plastoelastische Acrylatdispersion mit putzähnlicher Struktur für die Ausbesserung von Beschädigungen in Struktur- und Reibeputzen, zur Abdichtung von Rissen und Fugen in Mauerwerk, Porenbeton, Stein, Putzflächen sowie auf rohem und eloxiertem Aluminium, Holz, Hart-PVC etc. Auch geeignet zur Verklebung von EPS-Dämmplatten auf saugenden Untergründen. Nicht für Dehnfugen geeignet.



Produkteigenschaften:

- Überstreich- und überputzbar
- UV- und witterungsbeständig
- Lösemittel-, isocyanat- und silikonfrei

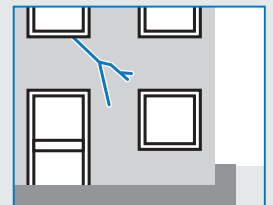

Produktdaten

Lieferform	310-ml-Kartusche, 20x 310 ml im Überkarton
Farbtöne	310 ml ● weiß

Technische Daten

Materialbasis	Acrylatdispersion
Shore Härte	ca. 30
Hautbildung	ca. 10 min
Zulässige Gesamtverformung	10%

DisboSEAL® 271 ANSCHLUSS FUGE

Für Anschlussfugen und Bewegungsfugen im Hochbau. Erfüllt die Anforderungen der DIN 18540 und der DIN EN ISO 11600. Auch zur Nassverglasung speziell im Holzfensterbereich.



Produkteigenschaften:

- Schlierenfrei
- Abriebfest
- RAL-zertifiziert
- DIN 18540
- DIN EN ISO 11600

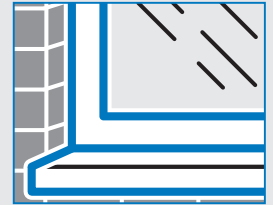

Produktdaten

Lieferform	310-ml-Kartusche, 12x 310 ml im Überkarton
Farbtöne	310 ml ● altweiß, ● grau

Technische Daten

Materialbasis	Alkoxy-Silikon
Shore Härte	ca. 25
Hautbildung	ca. 5–10 min
Zulässige Gesamtverformung	25 %
Durchhärtung	2,5 mm/24 h

DisboSEAL® 282 HOCHBAU FUGE

Elastischer Dichtstoff zur Abdichtung von Hochbaufugen nach DIN 18540 und nach ISO 11600 für Anschlussfugen zwischen Beton, Mauerwerk, Metall, Holz und diversen Kunststoffen. Auch für Fugen im Spenglerbereich.



Produkteigenschaften:

- Anstrichverträglich
- Witterungsbeständig
- Niedrigviskos bei Kälte
- DIN 18540
- DIN EN ISO 11600

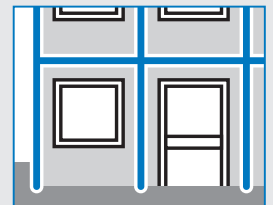

Produktdaten

Lieferform	310-ml-Kartusche, 12x 310 ml im Überkarton 600-ml-Schlauchbeutel, 20x 600-ml-Schlauchbeutel im Überkarton
Farbtöne	310 ml ● weiß, ● lichtgrau, ● betongrau 600 ml ● weiß, ● lichtgrau, ● betongrau

Technische Daten

Materialbasis	Hybridpolymer
Shore Härte	ca. 20
Hautbildung	ca. 30 min
Zulässige Gesamtverformung	25 %
Durchhärtung	2,8 mm/24 h

DisboSEAL® 285 BODEN FUGE



Hybrid-Dichtstoff für Bewegungsfugen in Böden im Innen- und Außenbereich. Zum elastischen Abdichten von Fugen in begehbaren und befahrbaren Bodenflächen, z. B. in Treppenhäusern, Lagerhallen, Tiefgaragen, Parkdecks etc.

Produkteigenschaften:

- Schnelle Aushärtung
- Abriebfest
- EN 15651-4
- Lösemittel-, isocyanat- und silikonfrei

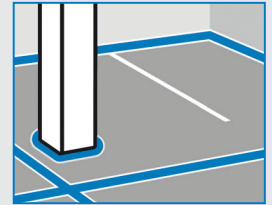

Produktdaten

Lieferform	310-ml-Kartusche, 12x 310 ml im Überkarton 600-ml-Schlauchbeutel, 20x 600-ml-Schlauchbeutel im Überkarton
Farbtöne	310 ml ● kieselgrau, ● betongrau 600 ml ● kieselgrau, ● betongrau

Technische Daten

Materialbasis	Hybridpolymer
Shore Härte A	ca. 34
Hautbildung	ca. 40 min
Zulässige Gesamtverformung	25 %
Durchhärtung	3 mm/24 h

DisboSEAL® 292 MONTAGE KLEBER



Elastischer Klebstoff mit hoher Anfangshaftung. Zum spannungsausgleichenden Kleben unterschiedlichster Materialien geeignet. Innen und außen anwendbar. Auch für Unterwasserverklebungen einsetzbar. Kann nach dem vollständigen Aushärten kurzfristig erhöhten Temperaturen ausgesetzt werden und eignet sich somit zum Pulverbeschichten.

Produkteigenschaften:

- 2in1 kleben und dichten
- Anstrichverträglich
- Hoch strapazierfähig
- Dauerhaft elastisch
- Universell einsetzbar

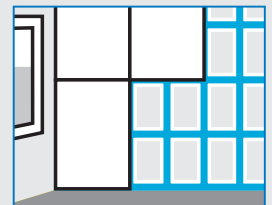

Produktdaten

Lieferform	310-ml-Kartusche, 12x 310 ml im Überkarton
Farbtöne	310 ml ● weiß

Technische Daten

Materialbasis	Hybrid
Shore Härte A	ca. 55
Hautbildung	ca. 20 min
Durchhärtung	3,5 mm/24 h
Temperaturbeständig	bis 150 °C

Zubehör DisboSEAL® 260 FUGENPRIMER-S



Primer auf saugenden Untergründen. Die Haftung zwischen saugenden Haftflächen und Fugendichtstoffen wird verbessert. Grundierung auf Beton und sonstigen saugenden Untergründen. Optimierte Eigenschaften bei Hybrid-Kleb- und Dichtstoffen.

Produkteigenschaften:

- ▀ Verbessert die Adhäsion zu saugenden Haftflächen und Fugendichtstoffen
- ▀ Optimale Grundierung auf Beton



Produktdaten

Lieferform	500-ml-Dose, 12x 500 ml im Überkarton
Farbtöne	• transparent

Zubehör DisboSEAL® 261 FUGENPRIMER-M



Primer auf nichtsaugenden Untergründen. Die Haftung zwischen nichtsaugenden Haftflächen und Fugendichtstoffen wird verbessert. Grundierung auf Metall und sonstigen, nichtsaugenden Untergründen. Optimierte Eigenschaften bei Hybrid-Kleb- und Dichtstoffen.

Produkteigenschaften:

- ▀ Verbessert die Adhäsion auf nichtsaugenden Haftflächen
- ▀ Optimale Grundierung auf Metall, Glas, Kunststoff



Produktdaten

Lieferform	500-ml-Dose, 12x 500 ml im Überkarton
Farbtöne	• transparent

Zubehör DisboSEAL® 265 RUNDSCHNUR



PE-Rundschnur zur Hinterfüllung von Fugen gemäß DIN 18540, zur Hinterfüllung von diversen Fugen im Innen- und Außenbereich. Gewährleistet einen gleichmäßigen Fugenquerschnitt und verhindert eine Dreiflankenhaftung.

Produkteigenschaften:

- Wasserabweisend
- Geschlossenzellig gemäß DIN 18540
- B2, normalentflammbar



Produktdaten

Lieferform

15 mm Durchmesser x 6 m; 10x 6 m im Überkarton
 25 mm Durchmesser x 6 m; 5x 6 m im Überkarton
 30 mm Durchmesser x 5 m; 3x 5 m im Überkarton

Zubehör DisboSEAL® 269 GLÄTTMITTEL



Zur Oberflächenglättung von DisboSEAL® Dichtstoffen. Nicht für Acryl-Dichtstoffe (DisboSEAL® 225 und DisboSEAL® 226) geeignet.

Produkteigenschaften:

- Geruchsneutral
- pH-neutral
- Verarbeitungsfertig
- Verbessert die Optik von Fugen



Produktdaten

Lieferform

750-ml-Sprühflasche, 12x 750 ml im Überkarton



Allgemeine Hinweise zur Verarbeitung von **DisboSEAL®**

Verarbeitung und Nachbehandlung:

Der Untergrund muss sauber vorbereitet und tragfähig sein. Fugenflanken sollten abgefräst oder geschliffen werden, Dichtstoffrückstände sind zu entfernen. Für einen sauberen Anschluss sind die Fugenbänder mit Klebeband abzukleben. Je nach Untergrund können Primer aufgebracht werden, um die Haftung zu verbessern. Vor Auftrag des Dichtstoffes müssen die Primer abgelüftet sein. Eine Rundschnur in der richtigen Dimensionierung wird eingelegt. Anschließend werden die Dichtstoffe mittels Kartusche, Schlauchbeutelpresse oder Ähnlichem ausgepresst und in die Fuge eingebracht. Bei Bedarf kann mit DisboSEAL® 269 Glättmittel nachgeglättet werden. Abschließend wird die Fuge mit einem Spachtel abgezogen, das Klebeband entfernt und die Fuge getrocknet.

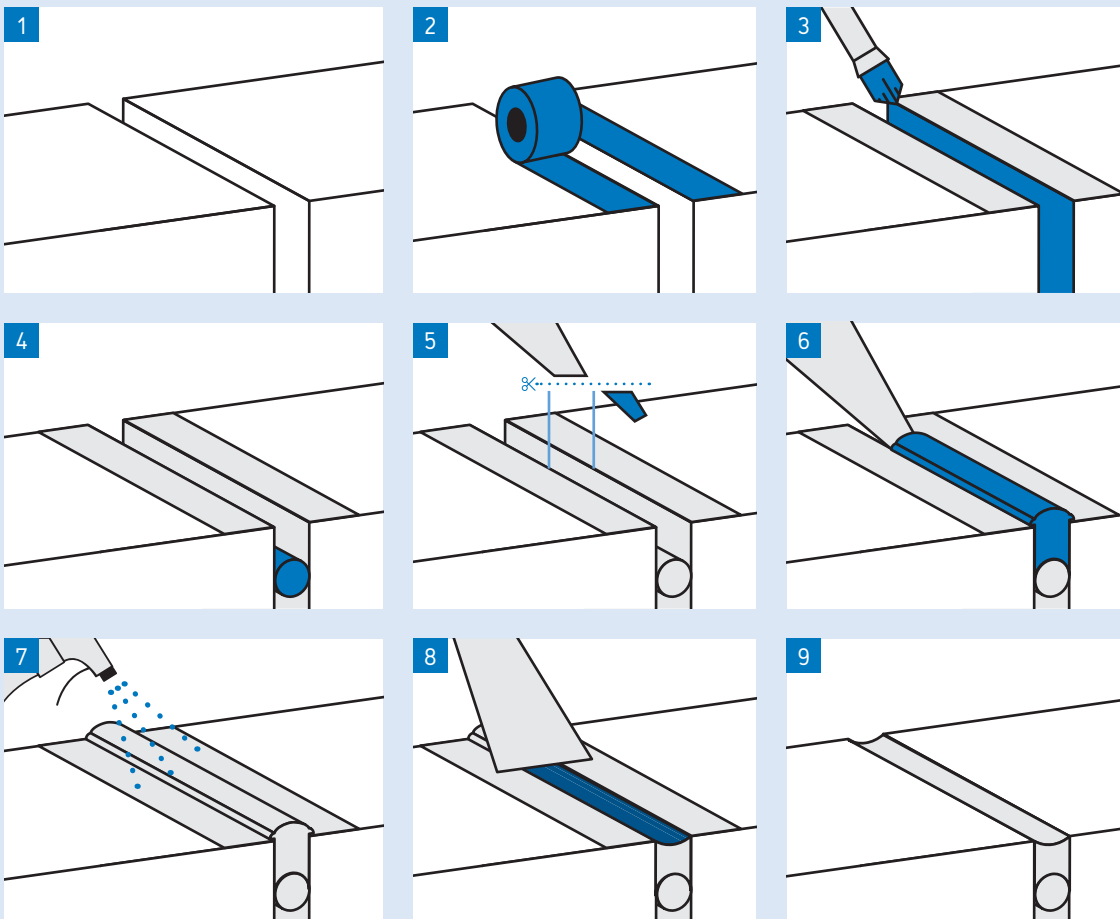

Als Faustregel für den Verbrauch gilt:

Breite (mm) x Tiefe (mm) = ml/m

Beispiel: 20 mm Breite x 10 mm Tiefe = 200 ml/m



Begeh- und befahrbare Fugen:

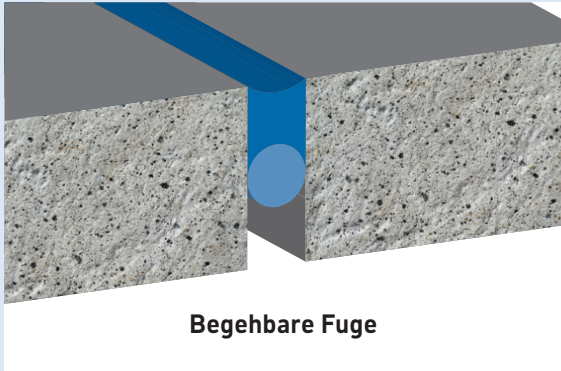

Begehbare Fuge

Keine Fase an der Fugenkante. Fugenbreite auf 15 mm begrenzen (Unfallgefahr). Oberflächenbündig verfugen.

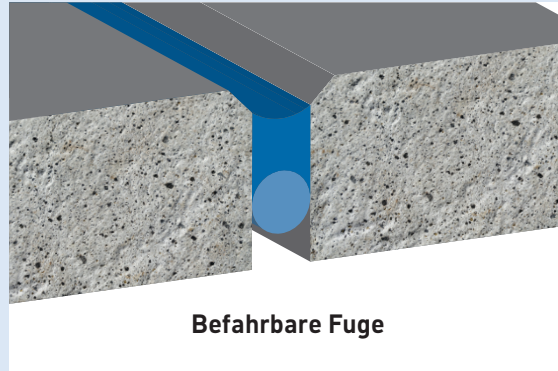

Befahrbare Fuge

Fugenkante muss gefast sein. Der Fugendichtstoff muss vertieft eingebracht werden.

Anstrichverträglichkeit und Überstreichbarkeit:

- Ein Dichtstoff ist dann anstrichverträglich, wenn er auf einem bestehenden Beschichtungsstoff eingesetzt und außerdem bis 1 Millimeter im Randbereich mit einem neuen Anstrichmittel beschichtet werden kann, ohne dass sich dabei schädigende Wechselwirkungen wie Verlaufsstörungen, Verfärbungen oder Erweichungen einstellen.
- Überstreichbar im Sinne der DIN 52460 sind hingegen Dichtstoffe, die vollflächig mit einem oder mehreren Anstrichen beschichtet werden können, ohne dass sich Risse oder oben beschriebene Wechselwirkungen ergeben. Fugen, die eine Abdichtung mit einer elastischen Masse erfordern, sollten grundsätzlich nicht überstrichen werden.

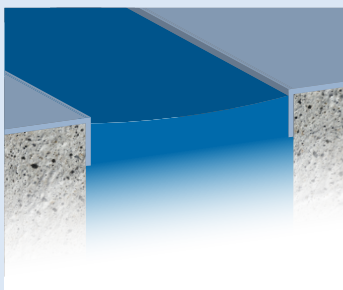

Fugenabdichtung auf vorhandenem Anstrichstoff

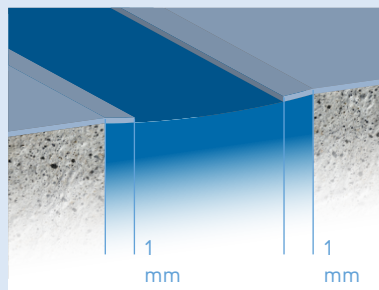

Fugenabdichtung begrenzt anstrichverträglich

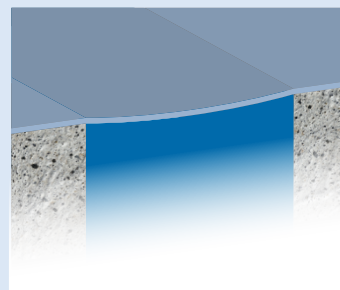

Fugenabdichtung vollflächig überstreichbar